

\* mit Gummierung  
bei FDG und  
 $v > 60 \text{ m/min}$

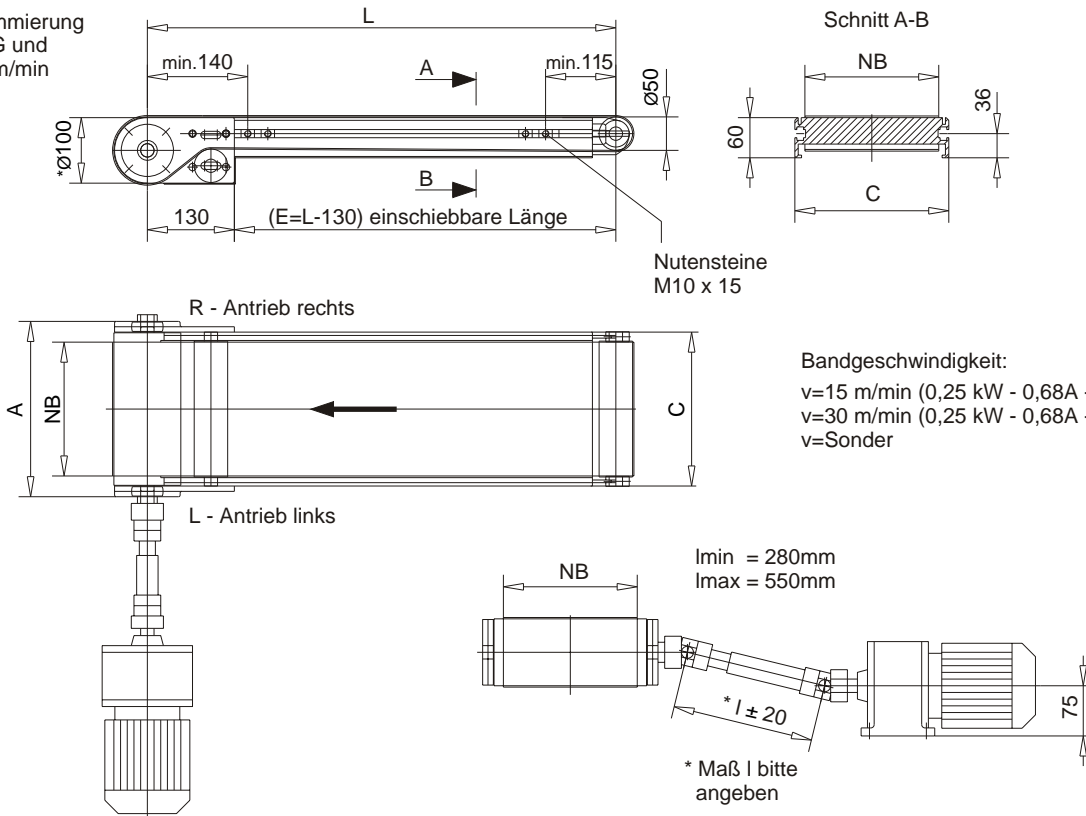

Bandgeschwindigkeit:

$v=15 \text{ m/min}$  (0,25 kW - 0,68A - 400V)

$v=30 \text{ m/min}$  (0,25 kW - 0,68A - 400V)

$v=\text{Sonder}$

Maßtafel [mm]	NB	50	100	150	200	250	300	350	400	500	600	700
A	112	162	212	262	312	362	412	462	562	662	762	
C	80	130	180	230	280	330	380	430	530	630	730	
L max	3000	3000	3000	3000	3000	3000	3000	3000	3000	3000	3000	3000
L min	400	400	400	400	400	450	500	600	750	900	1050	

Bestellbeispiel  
Typenschlüssel:

